



Encuentra las siguientes palabras

- 01. DESCA
- 02. CONDICIONES
- 03. DIGNIDAD
- 04. NORMA
- 05. FACULTAD

- 06. DERECHOS
- 07. ECONÓMICOS
- 08. CULTURALES
- 09. AMBIENTALES
- 10. PRESTACIONES

- 11. HOMBRES
- 12. MUJER
- 13. LIBERTAD
- 14. HUMANA
- 15. UNIVERSAL

Derechos Económicos, Sociales, Culturales y Ambientales (DESCA)

Los DESCAs son derechos subjetivos derechos subjetivos orientados hacia la realización plena de las personas en condiciones de dignidad. Esto se logra mediante la satisfacción de necesidades esenciales que preserven aspectos fundamentales como la autonomía, la identidad y las condiciones materiales de existencia. Estos derechos desempeñan un papel crucial en reducción de las brechas de desigualdad en la sociedad, contribuyendo así a la construcción de una sociedad más equitativa.

Los DESCAs constituyen un vínculo que une a hombres y mujeres, jóvenes y personas adultas mayores, migrantes e indígenas, así como a individuos de todas las razas, religiones, orientaciones políticas y orígenes económicos y sociales. Los DESCAs buscan la realización común de la libertad y la dignidad humana universal, promoviendo la inclusión y la igualdad en todas sus dimensiones.

Las normas que contemplan los DESCAs son herramientas mediante las cuales el Estado cumple un papel equilibrador y moderador frente a las desigualdades sociales. Desde un sentido subjetivo, pueden concebirse como las facultades de las personas y grupos para participar de los beneficios de la vida social. Esto se traduce en la garantía de ciertos derechos y prestaciones, directas o indirectas, por parte de las autoridades.

N	D	I	H	O	M	B	R	E	U	L	I	A	C	L
F	A	C	U	L	T	A	D	M	C	A	R	L	U	I
D	S	B	M	T	U	N	I	V	E	R	S	A	L	B
I	D	E	A	U	M	R	R	V	C	L	M	M	T	E
G	E	R	N	L	D	E	S	C	A	R	R	A	U	R
N	R	T	A	O	J	B	M	E	O	R	O	N	R	T
I	E	U	H	U	E	S	R	N	C	S	R	A	A	A
D	C	A	M	B	I	E	N	T	A	L	E	S	L	D
A	H	V	A	C	O	N	D	I	C	I	O	N	E	S
D	O	N	S	E	C	O	N	O	M	I	C	O	S	E
A	S	M	P	R	E	S	T	A	C	I	O	N	E	S

Los números en los círculos son la suma del número del cuadrado.
Encuentra los números que faltan en estos rompecabezas.

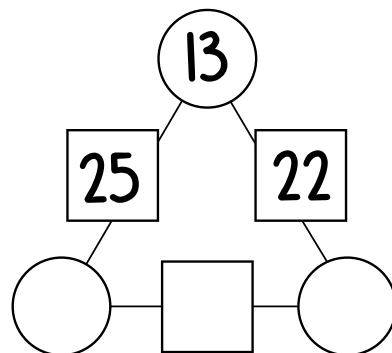
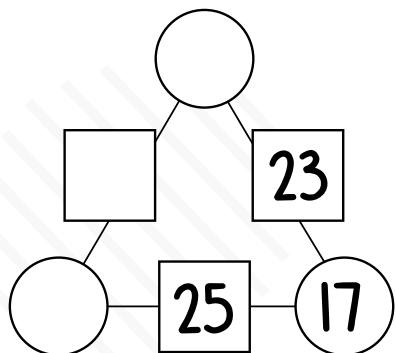
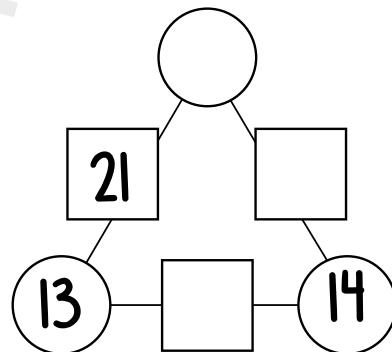
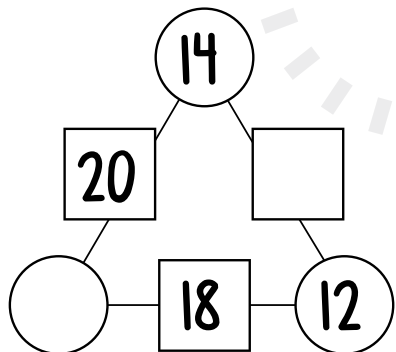
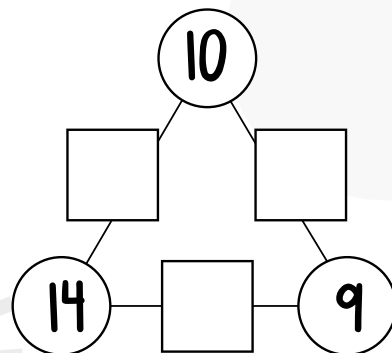
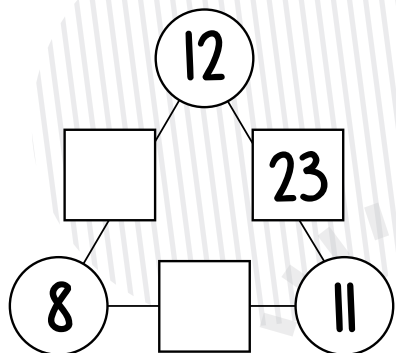

Los DESCAs incluyen:

- Agua:** derecho a disponer de agua de calidad, suficiente, salubre, aceptable, accesible y asequible tanto para el uso personal como para el doméstico.
- Alimentación:** acceso económico, físico, libre y permanente a una alimentación suficiente y adecuada.
- Cultura:** derecho a: (a) participar en la vida cultural, (b) gozar de los progresos científicos y tecnológicos, (c) beneficiarse de la protección de la ciencia, las obras literarias o artísticas y (d) tener una identidad constituida por costumbres y creencias.
- Educación:** derecho que requiere para su garantía: (a) disponibilidad, (b) accesibilidad, (c) aceptabilidad y (d) adaptabilidad.
- Medio Ambiente Sano:** protege al medio ambiente al ser un interés jurídico en sí mismos. Se busca la conservación y sustentabilidad de la naturaleza en relación con el derecho a la vida digna.
- Salud:** entendido como el más alto nivel de bienestar físico, mental y social (no solo como la ausencia de enfermedades).
- Seguridad Social:** derecho a prestaciones sociales por cuestiones como la falta de ingresos por enfermedad, maternidad, vejez, entre otros.
- Trabajo:** desempeño libre de una actividad lícita, con retribución justa, garantías para la permanencia y legalidad del despido.
- Vivienda:** se requiere seguridad jurídica de la tenencia, disponibilidad de servicios, infraestructura, entre otros.